

Zařízení na frézování elektrod EF 206 Gamma II

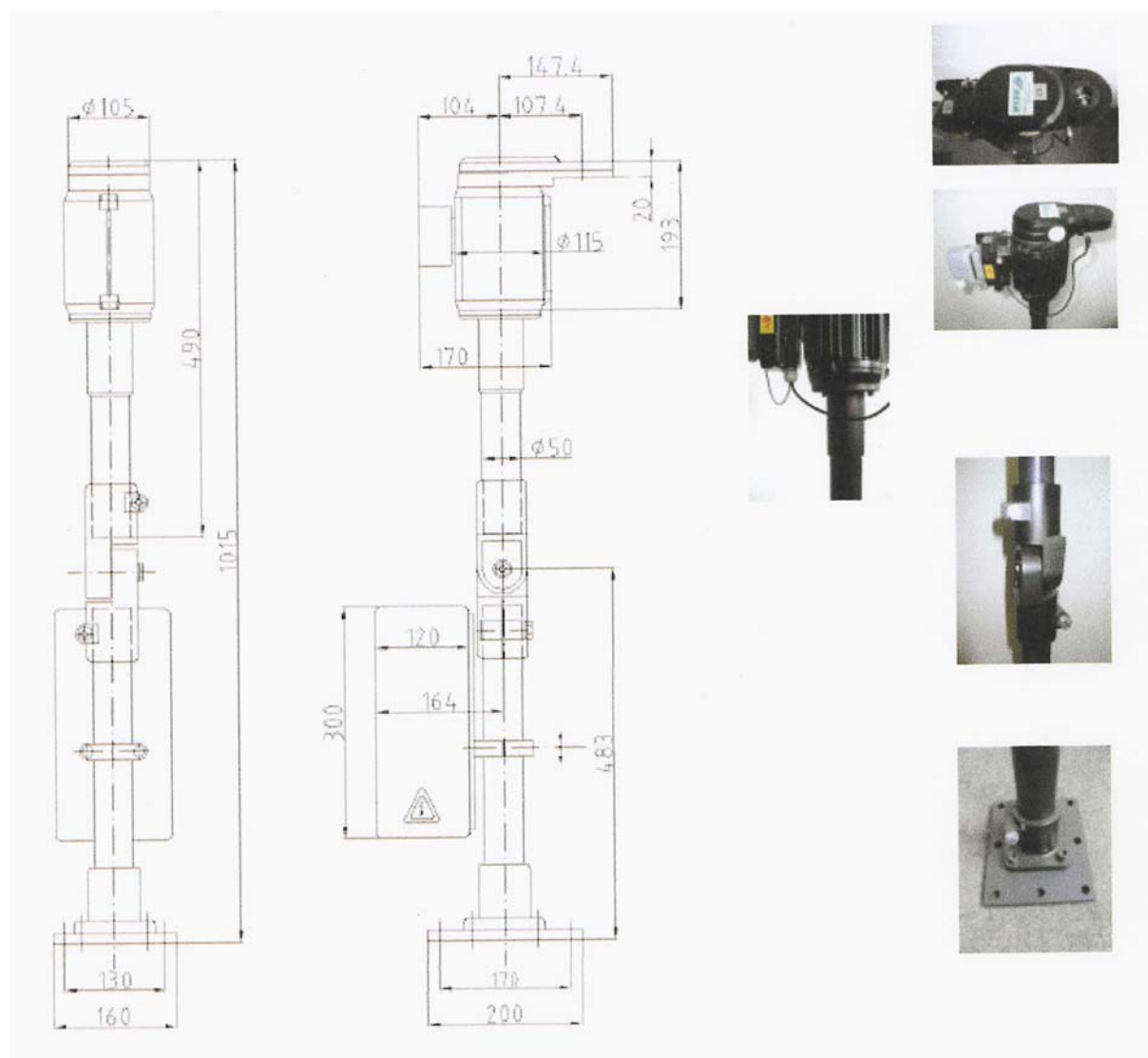

Technické údaje

Motor	400 V, 50 Hz, IP 55, F
Výkon	0,75 kW
Počet otáček	270 ot./min
Otáčivý moment	52 Nm
Výstupní signál	24 V
Úroveň hluku	72 dBA
Váha	13,7 kg
Frézovací síla	1-1,5 kN
Frézovací doba	1-5 sec.